



# WIND GUST TENT PUMP 12V

MODEL: 650665 / HB-630A



UK: INSTRUCTION MANUAL  
DE: BEDIENUNGSANLEITUNG  
DK: BRUGERVEJLEDNING  
FR: MODE D'EMPLOI  
NL: GEBRUIKSAANWIJZING  
CZ: NÁVOD K POUŽITÍ  
NO: BRUKERVEILEDNING



INNOVATIVE FAMILY CAMPING

# UK: INSTRUCTION MANUAL

## WIND GUST TENT PUMP 12V



Read this manual before using the product.  
Keep the manual for future reference.

1. Pump unit
2. Control panel
3. 12V cord
4. 12V cigarette lighter plug
5. Fuse located in plug tip
6. Air hose
7. Air valve adaptor
8. Display
9. On/off button
10. Unit button
11. + button
12. - button

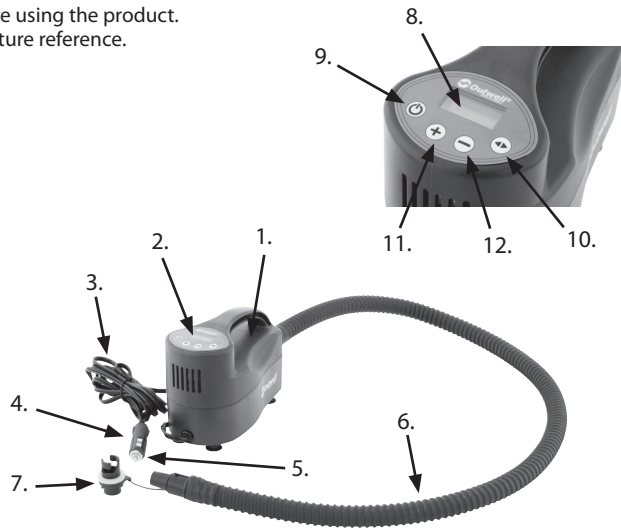

### WARNINGS

2. This pump is intended to inflate items such as tents, SUP boards etc. It's not designed for use exceeding 20 minutes. Extended operation can overheat and damage the pump.

3.  Do not exceed 20 minutes of continuous operation.

4.  Take a 10 minute break before assuming inflation.

4. Carefully follow the instructions on the item you are inflating. Never exceed the recommended pressures. Bursting items can cause serious injury.
5. Never leave the air pump unattended while in use.
6. CAUTION: To reduce the risk of electric shock, do not expose the air pump to rain and store it indoors. Do not use the air pump under wet conditions. Do not drop pump into water or other liquids. Do not operate the pump with wet hands.
7. Never allow sand, small rocks, etc. to be sucked into the inflation or air intake port while in use.
8. Never look into or point the inflate opening toward your eyes while pump is operating.
9. Never place your hand or fingers into the inflation or air intake opening at any time.
10. Never attempt to disassemble or close the openings while the air pump is operating.
11. The supply cord cannot be replaced. If the cord is damaged the appliance should be scrapped.
12. This appliance can be used by children from the age of 8 and people with reduced physical, sensory or mental capabilities or lack of experience and knowledge if they have been given supervision or instruction concerning use of the appliance in a safe way and understand the hazards involved. Children shall not play with the appliance. Cleaning and user maintenance shall not be made by children without supervision.
13. Do not modify the product.



# UK: INSTRUCTION MANUAL

## ASSEMBLY AND USE OF THE PUMP

1. Connect the air hose (6) to the pump unit (1).
2. Connect the cigarette lighter plug (4) to a suitable 12V DC outlet. The display (8) will now become activated.
3. Select a suitable nozzle (7) and attach it to the air hose (6) and to the valve on the inflatable device. Pay special attention to warnings #2 - #4.
4. Select the desired air pressure unit using the unit button (10).
5. Select the desired air pressure using the "+" and "-" buttons (11) & (12).
6. Press the on/off button (9). The pump will now start, and the display will read 0.0  
As the pressure in the inflatable device increases the display will read the current pressure in the inflatable device.  
When the pressure reaches the value selected in point #4, the pump will automatically stop.
7. Remove the air hose from the inflatable device and close the valve of the inflatable device.
8. Disconnect and disassemble the pump. Store it according to the warnings section.
9. To turn off pump during operation, press the on/off button (9).

### Maintenance:

The pump can be cleaned with a damp rag. Allow the pump to dry completely before using it again. Do not use corrosive liquids to clean the pump.

There is a fuse located in the tip of the 12V cigarette lighter plug (4).

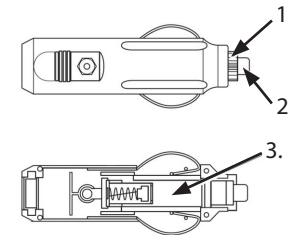

### To change the fuse:

Unthread the collar (1) and remove the collar and the tip (2) from the plug. Remove and replace the fuse (3). The fuse must be replaced with a fuse of the same type, and with the same rating: 15A  
Reposition the tip (2) and collar (3).  
Rethread the collar (3), take care not to cross thread. Hand tighten only.

### Instruction for disassembly of pump for disposal of components when pump has reached the end of its usable life:

- 1) Remove the air hose (6) and air valve adaptors (7). Dispose of these as plastic according to local regulations
- 2) Dispose of pump unit, cord and 12V plug cord as electric waste according to local regulations



### TECHNICAL DATA

12V  14A



Class 3 appliance

# DE: BEDIENUNGSANLEITUNG

## WIND GUST TENT PUMP 12V



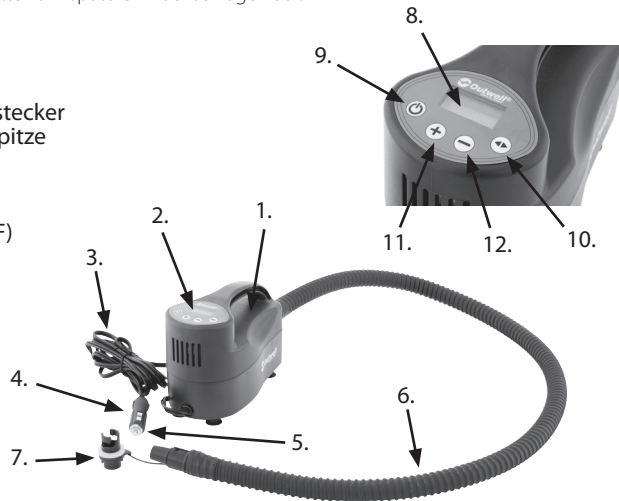

Lesen Sie diese Bedienungsanleitung, bevor Sie das Produkt verwenden. Bewahren Sie diese Bedienungsanleitung bitte zum späteren Nachschlagen auf.

1. Pumpe
2. Bedienpanel
3. 12 V-Kabel
4. 12 V-Zigarettenanzünderstecker
5. Sicherung in der Steckerspitze
6. Luftschlauch
7. Luftventiladapter
8. Anzeige
9. An-/Aus-Schalter (ON/OFF)
10. Gerätetaste
11. + Taste
12. - Taste



### WARNHINWEISE:

2. Diese Pumpe ist zum Aufblasen von Gegenständen, wie z. B. Zelten, Stand-up Paddle Boards etc., bestimmt. Sie ist für jegliche Verwendung, deren Dauer 20 Minuten überschreitet, nicht geeignet. Ein längerer Betrieb kann die Pumpe überhitzen lassen und sie beschädigen.
3.  Überschreiten Sie nicht 20 Minuten Dauerbetrieb.
-  Legen Sie eine 10-minütige Pause ein, bevor Sie mit dem Aufblasen eines Gegenstandes fortfahren.
4. Folgen Sie genau den Anweisungen zu dem Gegenstand, den Sie aufblasen. Überschreiten Sie niemals die empfohlenen Luftdrücke. Platzende Gegenstände können schwere Verletzungen verursachen.
5. Lassen Sie die Luftpumpe niemals unbeaufsichtigt, während sie in Betrieb ist.
6. **ACHTUNG:** Um das Risiko eines elektrischen Schlages zu reduzieren, die Luftpumpe nicht dem Regen aussetzen und stets in Innenräumen lagern. Verwenden Sie die Luftpumpe nicht unter feuchten Umgebungsbedingungen. Pumpe nicht in Wasser oder andere Flüssigkeiten fallen lassen. Betreiben Sie die Pumpe nicht mit feuchten Händen.
7. Stellen Sie sicher, dass Sand, kleine Steine usw. niemals während des Gebrauchs in die Aufblas- bzw. die Ablassöffnung eingesogen werden.
8. Während die Pumpe in Betrieb ist, sollten Sie weder in die Aufblas-Öffnung schauen noch die Öffnung in Richtung Ihrer Augen zeigen lassen.
9. Stecken Sie niemals Ihre Hand oder Finger in die Aufblas- bzw. die Ablassöffnung.
10. Versuchen Sie nie, die Öffnungen zu demontieren oder zu schließen, während die Luftpumpe in Betrieb ist.
11. Das Netzkabel kann nicht ausgetauscht werden. Wenn das Kabel beschädigt ist, muss das Netzteil entsorgt werden.
12. Dieses Gerät kann von Kindern ab 8 Jahren sowie Personen mit eingeschränkten körperlichen, sensorischen oder geistigen Fähigkeiten bzw. Menschen, denen es an Erfahrung und Wissen mangelt, verwendet werden, sofern diese beaufsichtigt werden und bezüglich der sicheren Verwendung des Geräts unterwiesen worden sind, und die damit verbundenen Risiken verstehen. Kinder dürfen nicht mit dem Gerät spielen. Das Gerät darf nicht durch Kinder unbeaufsichtigt gereinigt oder gewartet werden.
13. Nehmen Sie keine Umbauten am Produkt vor.



# DE: BEDIENUNGSANLEITUNG

## MONTAGE UND NUTZUNG DER PUMPE:

1. Den Luftschlauch (6) an die Pumpe (1) anschließen.
2. Schließen Sie den Zigarettenanzünderstecker (4) an eine geeignete 12V-DC-Anschlussbuchse an. Die Anzeige (8) wird nun eingeschaltet.
3. Wählen Sie eine geeignete Düse (7) aus und befestigen Sie diese am Luftschlauch (6) sowie am Ventil am aufblasbaren Gegenstand. Den Warnhinweisen 2 - 4 ist besondere Aufmerksamkeit zu schenken.
4. Wählen Sie die gewünschte Luftdruckeinheit mittels der Gerätetaste (10).
5. Wählen Sie den gewünschten Luftdruck mittels der „+“ und „-“ Tasten (11) und (12).
6. Drücken Sie den An-/Aus-Schalter (9). Die Pumpe startet nun und in der Anzeige wird „0.0“ angezeigt. Während der Druck in dem aufblasbaren Gegenstand zunimmt, zeigt die Anzeige den aktuellen Druck in dem aufblasbaren Gegenstand an. Wenn der Druck den unter Punkt 4 gewählten Wert erreicht, stoppt die Pumpe automatisch.
7. Entfernen Sie den Luftschlauch von dem aufblasbaren Gegenstand und schließen Sie das Ventil des aufblasbaren Gegenstands.
8. Trennen Sie die Pumpe vom Stromnetz und demontieren Sie sie. Lagern Sie die Pumpe wie im Abschnitt „Warnhinweise“ angegeben.
9. Um die Pumpe während des Betriebs auszuschalten, betätigen Sie den An-/Aus-Schalter (9).

### Wartung:

Die Pumpe mit einem feuchten Tuch reinigen. Lassen Sie die Pumpe vollständig trocknen, bevor Sie sie erneut benutzen. Verwenden Sie bei der Reinigung der Pumpe keine ätzenden Flüssigkeiten. In der Spitze des 12 V-Zigarettenanzünder-Steckers (4) befindet sich eine Sicherung.

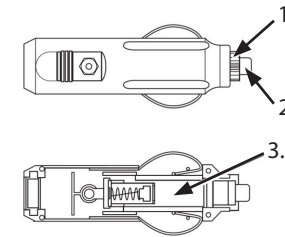

### So wechseln Sie die Sicherung:

Schrauben Sie den Kranz (1) ab und entfernen Sie den Kranz und die Spitze (2) vom Stecker. Entfernen und ersetzen Sie die Sicherung (3). Die Sicherung muss durch eine Sicherung des gleichen Typs und der gleichen Nennleistung ersetzt werden: 15 A. Die Spitze (2) und den Kranz (3) neu positionieren. Schrauben Sie den Kranz (3) neu auf. Stellen Sie sicher, dass Sie ihn nicht verkanten. Drehen Sie ihn nur handfest.

### Anleitung zur Demontage der Pumpe zur Entsorgung der Komponenten, nachdem die Pumpe das Ende ihrer Lebensdauer erreicht hat:



- 1) Luftschlauch (6) und Luftventiladapter (7) entfernen. Luftschlauch und Luftventiladapter als Plastikschrutt gemäß örtlichen Vorschriften entsorgen.
- 2) Entsorgen Sie die Pumpe, das Netzkabel und das 12 V-Anschlusskabel als Elektroschrutt gemäß den örtlichen Vorschriften.

## TECHNICAL DATA

12V  14A



Gerät der Konformitätsklasse 3

## DK: BRUGERVEJLEDNING

### WIND GUST TENT PUMP 12V



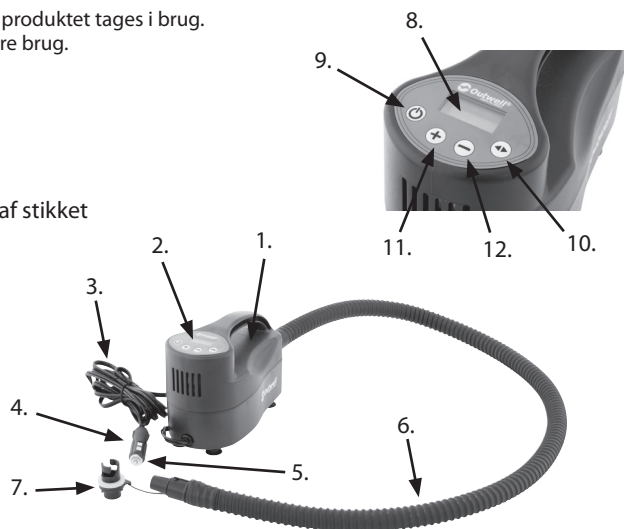

Læs denne manual, før produktet tages i brug.  
Gem manualen til senere brug.

1. Pumpeenhed
2. Kontrolpanel
3. 12V-ledning
4. 12V-billaderstik
5. Sikring placeret i spidsen af stikket
6. Luftslange
7. Luftventiladapter
8. Display
9. Tænd/slukknop
10. Enhedsknop
11. + knap
12. - knap



### ADVARSLER:

2. Pumpen er beregnet til at oppumpe fx telte, SUP-boards o.lign. Den er ikke konstrueret til brug i længere tid end 20 minutter. Længere tids brug kan overophede og ødelægge pumpen.
3.  Må ikke bruges i mere end 20 minutter uafbrudt.
-  Hold en pause på 10 minutter, før pumpen tages i brug igen.
4. Følg omhyggeligt anvisningerne på det, du pumper op. Overskrid aldrig de anbefalede tryk. Eksplosioner kan forårsage alvorlige skader.
5. Luftpumpen må ikke efterlades uden opsyn, når den er i brug.
6. **ADVARSEL:** For at undgå risiko for elektrisk stød, må luftpumpen ikke udsættes for regn og skal opbevares indenfor. Brug ikke luftpumpen under våde forhold. Undgå at nedsænke pumpen i vand eller andre væsker. Betjen ikke pumpen med våde hænder.
7. Sørg for, at sand, småsten osv. ikke suges ind i indgangene, mens pumpen er i brug.
8. Kig aldrig ind i, eller ret pumpeåbningen mod øjnene, mens pumpen er i brug.
9. Stik aldrig hænder eller fingre ind i åbningerne.
10. Forsøg aldrig at adskille eller tillukke åbningerne, mens luftpumpen er i brug.
11. Ledningen kan ikke udskiftes. Hvis ledningen bliver beskadiget, skal apparatet bortskaffes.
12. Apparatet kan benyttes af børn over 8 år og personer med nedsatte fysiske, sensoriske eller mentale evner og uden erfaring og viden, hvis de er under opsyn eller er blevet instrueret i en sikker brug af apparatet og forstår de risici, der kan være. Børn må ikke lege med apparatet. Rengøring og vedligeholdelse må ikke foretages af børn uden opsyn.
13. Foretag ingen ændringer på produktet



## DK: BRUGERVEJLEDNING

### SAMLING OG BRUG AF PUMPEN:

1. Tilslut luftslangen (6) til pumpeenheden (1).
2. Forbind billaderstikket (4) til et egnet 12V DC-stik. Herefter aktiveres displayet (8).
3. Vælg den rigtige studs (7), og tilslut den til luftslangen (6) og ventilen på det, der skal pumpes op. Vær opmærksom på advarsler #2 - #4.
4. Vælg den ønskede lufttryksenhed ved hjælp af enhedsknappen (10).
5. Vælg det ønskede lufttryk ved hjælp af "+" og "-" knapperne (11) og (12).
6. Tryk på tænd/slukknappen (9). Nu starter pumpen, og displayet vil vise 0.0. Efterhånden som trykket stiger i det, der pumpes op, vil displayet vise det aktuelle tryk. Når trykket når den værdi, der blev valgt i punkt 4, stopper pumpen automatisk.
7. Fjern luftslangen fra det, der skal pumpes op, og luk ventilen.
8. Pumpen kobles fra og skilles ad. Opbevar den iht. til afsnittet med advarsler.
9. For at slukke for pumpen under brug, trykkes på tænd/slukknappen (9).

### Vedligeholdelse:

Pumpen kan rengøres med en fugtig klud. Lad pumpen tørre helt, før den tages i brug igen. Benyt ikke skræppe rengøringsmidler til rengøring af pumpen. Der sidder en sikring i spidsen af 12V billaderstikket (4).

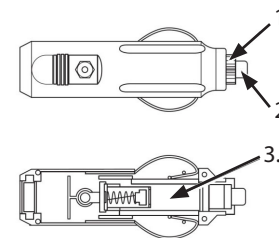

### Sådan skiftes sikringen:

Træk tråden ud af manchetten (1), og fjern mancheten og spids (2) fra stikproppen. Fjern, og udskift sikringen (3). Sikringen skal udskiftes med en sikring af samme type og samme ration: 15A. Sæt spids (2) og mancheten (3) på igen. Sæt tråden i manchetten (3) igen, pas på, at trådene ikke krydses. Stram kun til med hånden.

### Instruktion til adskillelse af pumpen for bortskaffelse af delene, når pumpen ikke længere fungerer:

- 1) Fjern luftslangen (6) og luftventiladaptere (7). Bortskaf disse som plastic iht. lokale regler
- 2) Bortskaf pumpeenhed, ledning og 12V-ledning som elektrisk affald iht. lokale regler



### TEKNISKE INFORMATIONER:

12V  14A



Klasse 3-apparat

## FR: MODE D'EMPLOI

### WIND GUST TENT PUMP 12V



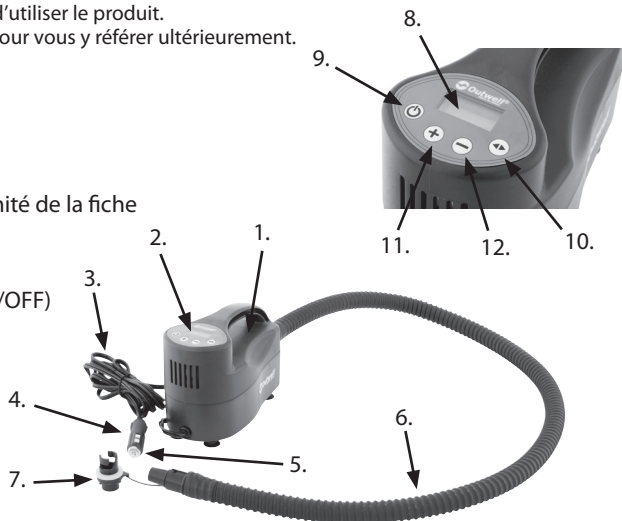

Lisez ce manuel avant d'utiliser le produit.  
Conservez ce manuel pour vous y référer ultérieurement.

1. Unité de la pompe
2. Panneau de commande
3. Cordon 12V
4. Fiche allume-cigare 12V
5. Fusible situé dans l'extrémité de la fiche
6. Tuyau d'air
7. Adaptateur de valve à air
8. Écran
9. Bouton marche/arrêt (ON/OFF)
10. Bouton d'unité
11. Bouton +
12. Bouton -



### AVERTISSEMENTS :

2. Cette pompe est conçue pour gonfler les éléments comme les tentes, les paddles, etc. Elle n'est pas conçue pour être utilisée plus de 20 minutes. Tout fonctionnement excessif peut surchauffer et endommager la pompe.
3.  Ne dépassez pas 20 minutes de fonctionnement continu.
-  Respectez une pause de 10 minutes avant de recommencer à gonfler.
4. Suivre scrupuleusement les instructions sur l'objet que vous gonflez. Ne jamais dépasser les pressions recommandées. Les objets qui éclatent peuvent causer des blessures graves.
5. Ne jamais laisser la pompe à air sans surveillance lorsqu'elle est utilisée.
6. ATTENTION : Afin de réduire le risque de choc électrique, ne pas exposer la pompe à air à la pluie et la stocker à l'intérieur. Ne pas utiliser la pompe à air dans un environnement humide. Ne pas plonger la pompe dans l'eau ou d'autres liquides. Ne pas utiliser la pompe avec les mains mouillées.
7. Ne jamais laisser du sable, de petits cailloux, etc. être aspirés dans le port de gonflage ou d'entrée d'air pendant l'utilisation.
8. Ne jamais regarder dans ou diriger l'ouverture de gonflage vers vos yeux pendant le fonctionnement de la pompe.
9. Ne jamais placer votre main ou vos doigts dans l'ouverture de gonflage ou d'entrée d'air, à aucun moment.
10. Ne jamais tenter de démonter ou de fermer les ouvertures lorsque la pompe à air est utilisée.
11. Le cordon d'alimentation ne peut pas être remplacé. Si le cordon est endommagé, l'appareil doit être jeté.
12. Cet appareil peut être utilisé par des enfants âgés d'au moins 8 ans et des personnes aux capacités physiques, sensorielles ou mentales réduites ou ayant un manque d'expérience et de connaissances dans la mesure où elles sont surveillées ou ont été instruites concernant l'utilisation sûre de l'appareil et qu'elles comprennent les risques impliqués. Les enfants ne doivent pas jouer avec l'appareil. Le nettoyage et l'entretien utilisateur ne doivent pas être effectués par des enfants sans surveillance.
13. Ne modifiez pas le produit.



## FR: MODE D'EMPLOI

### MONTAGE ET UTILISATION DE LA POMPE :

1. Branchez le tuyau d'air (6) à l'unité de la pompe (1).
2. Branchez la fiche de l'allume-cigare (4) à une prise 12V CC adaptée. L'écran (8) est maintenant activé.
3. Sélectionnez un embout (7) adapté et fixez-le au tuyau d'air (6) ainsi qu'à la valve sur l'élément gonflable.  
Faites particulièrement attention aux avertissements #2 - #4.
4. Sélectionnez l'unité de pression d'air désirée en utilisant le bouton d'unité (10).
5. Sélectionnez la pression d'air désirée en utilisant les boutons « + » et « - » (11) & (12).
6. Appuyez sur le bouton marche/arrêt (9). La pompe démarre et l'écran affiche 0.0  
À mesure que la pression dans l'élément gonflable augmente, l'écran affiche la pression actuelle dans l'élément.  
Lorsque la pression atteint la valeur sélectionnée au point #4, la pompe s'arrête automatiquement.
7. Retirez le tuyau d'air de l'élément gonflable et fermez la valve sur l'élément.
8. Débranchez et désassemblez la pompe. Rangez-la en respectant les consignes de la section Avertissements.
9. Pour éteindre la pompe pendant son fonctionnement, appuyez sur le bouton marche/arrêt (9).

### Entretien :

La pompe peut être nettoyée avec un chiffon humide. Laissez la pompe sécher complètement avant de la réutiliser.

N'utilisez pas de liquides corrosifs pour nettoyer la pompe.

Un fusible est situé dans l'extrémité de la fiche allume-cigare 12V (4).

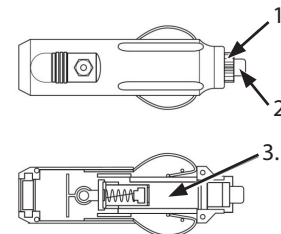

### Pour remplacer le fusible :

Dévissez la bague (1) et retirez la bague et l'extrémité (2) de la fiche.

Retirez et remplacez le fusible (3). Le fusible doit être remplacé par un fusible de même type et avec les mêmes caractéristiques : 15A

Remplacez l'extrémité (2) et la bague (3).

Revissez la bague (3), faites attention à ne pas fausser le filetage. Vissez seulement à la main.

### Instructions pour le démontage de la pompe pour la mise au rebut des composants une fois que la pompe a atteint la fin de sa durée de vie :

- 1) Retirez le tuyau d'air (6) et les adaptateurs de valve à air (7). Jetez-les conformément aux réglementations locales concernant les déchets plastiques
- 2) Jetez l'unité de la pompe, le cordon et la fiche 12V conformément aux réglementations locales concernant les déchets électriques



### TECHNICAL DATA

12V  14A



Class 3 appliance



## NL: GEBRUIKSAANWIJZING

### WIND GUST TENT PUMP 12V



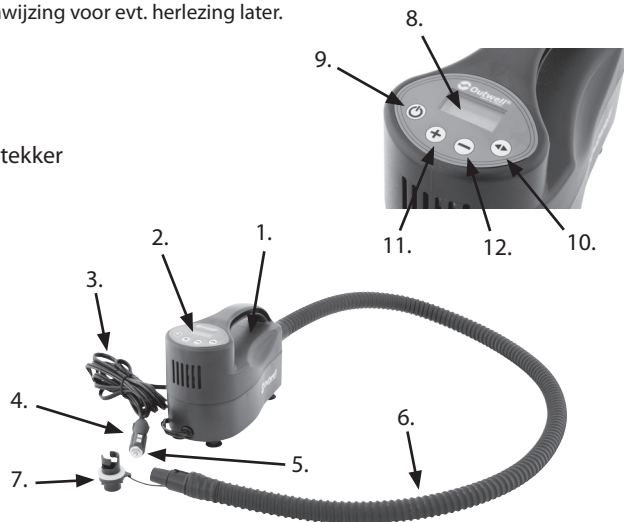

Lees deze gebruiksaanwijzing vóór gebruik van het product.  
Bewaar de gebruiksaanwijzing voor evt. herlezing later.

1. Pomp
2. Controlepaneel
3. 12V kabel
4. 12V sigarettenaansteker stekker
5. Zekering in de stekker
6. Lucht slang
7. Luchtventiel verloopstuk
8. Display
9. Aan/uit knop
10. Pompknop
11. + knop
12. - knop



### WAARSCHUWINGEN:

2. Deze pomp is bedoeld om tenten, SUP boarden etc. mee op te blazen. Hij is niet ontworpen om langer dan 20 minuten achtereen te gebruiken. Door langer gebruik kan de pomp oververhit en beschadigd raken.
3.  Gebruik niet langer dan 20 minuten achtereen.
-  Hou 10 minuten pauze met het opblazen.
4. Volg nauwkeurig de instructies van het product dat je opblaast. Ga nooit over de aanbevolen druk heen. Het ontploffen van voorwerpen kan serieus letsel veroorzaken.
5. Laat de pomp nooit onbeheerd achter tijdens gebruik.
6. LET OP: Om het risico van elektrische schokken zo klein mogelijk te houden, laat de luchtpomp nooit in de regen staan, en berg hem binnen op. Gebruik de luchtpomp niet als het nat is. Dompel de pomp nooit in water of andere vloeistoffen onder. Gebruik de pomp niet met natte handen.
7. Zorg ervoor dat zand, kleine steentjes, etc. nooit in de luchtstroom kunnen komen als het apparaat aanstaat.
8. Kijk nooit in de opening van de opblaasslang en richt de slang ook nooit op de ogen tijdens het pompen.
9. Plaats je hand of je vingers nooit in de opblaasslang of het punt van luchtinname.
10. Haal de pomp nooit uit elkaar, en sluit de openingen van de pomp nooit af als de pomp aanstaat.
11. De stroomkabel kan niet vervangen worden. Als de kabel beschadigd is, moet het apparaat gerecycled worden.
12. Dit apparaat kan gebruikt worden door kinderen vanaf 8 jaar en ouder en mensen met verminderde lichamelijke, zintuiglijke of mentale vermogens of zonder ervaring, als ze begeleiding en instructie hebben gekregen in het gebruik van het apparaat en als ze de gevaren ervan begrijpen. Kinderen mogen niet spelen met het apparaat. Schoonmaak en onderhoud mag niet door kinderen zonder begeleiding gedaan worden.
13. Maak geen veranderingen aan dit product.



## NL: GEBRUIKSAANWIJZING

### MONTAGE EN GEBRUIK VAN DE POMP:

1. Sluit de luchtslang (6) aan op de pomp (1).
2. Sluit de sigarettenaansteker stekker (4) aan op een geschikt 12V DC contact. Het display (8) zal nu aan gaan.
3. Kies een geschikt verloopstuk (7) en zet dit vast op de luchtslang (6) en op het ventiel van het op te blazen voorwerp.  
Let goed op de waarschuwingen #2 - #4.
4. Kies de gewenste luchtdruk eenheid met de pompknop (10).
5. Kies de gewenste luchtdruk met de "+" en "-" knoppen (11) & (12).
6. Druk op de aan/uit knop (9). De pomp gaat nu aan, en op het display staat 0.0. Het getal op het display volgt de druk van het voorwerp dat opgeblazen wordt. Als de druk de gekozen waarde van punt #4 bereikt zal de pomp automatisch stoppen.
7. Verwijder de luchtslang van het op te blazen voorwerp en sluit het ventiel ervan.
8. Koppel de pomp af en haal de hem uit elkaar. Berg hem op volgens de voorschriften.
9. Om de pomp tijdens gebruik uit te zetten, druk op de aan/uit knop (9).

### Onderhoud:

De pomp kan schoongemaakt worden met een vochtige doek. Laat de pomp volledig drogen voor hem weer te gebruiken.

Gebruik geen bijtende vloeistoffen om de pomp schoon te maken.

Er zit een zekering in de top van de 12V sigarettenaansteker stekker (4).

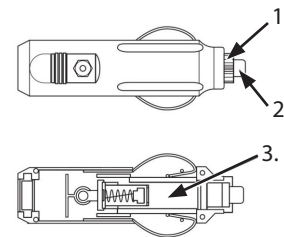

### Vervangen van de zekering:

Schroef de kraag los (1) en haal de kraag en de top (2) van de stekker af.

Haal de zekering eruit en vervang die (3). De zekering moet vervangen worden met een zekering van hetzelfde type en dezelfde sterkte: 15A

Zet de top (2) en de kraag (3) er weer op.

Schroef de kraag (3) weer vast, let op dat hij niet scheef schroeft. Draai hem alleen met de hand vast.



### Instructies voor het uit elkaar halen van de pomp voor het recyclen van de onderdelen als de pomp niet meer gebruikt kan worden:

- 1) Haal de luchtslang (6) en het luchtventiel verloopstuk (7) eraf. Recycle deze als plastic volgens de lokale verordeningen.
- 2) Recycle de pomp, de kabel en de 12V stekker als elektronisch afval volgens de lokale regelingen.

### TECHNISCHE DATA:

12V  14A



Klasse 3 apparaat

## CZ: NÁVOD K POUŽITÍ

### WIND GUST TENT PUMP 12V



Před použitím výrobku si přečtěte tuto příručku.  
Ponechte si tento návod pro budoucí použití.

1. Jednotka pumpy
2. Ovládací panel
3. 12V kabel
4. 12V zástrčka do zásuvky v autě
5. Pojistka na předním konci zástrčky
6. Vzduchová hadice
7. Adaptér vzduchového ventilu
8. Displej
9. Tlačítko pro zapnutí/vypnutí
10. Tlačítko pro nastavení jednotky tlaku
11. Tlačítko +
12. Tlačítko -

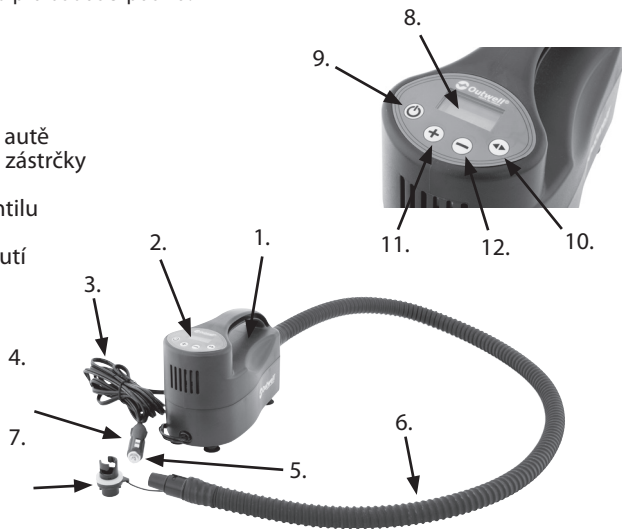

### VAROVÁNÍ:

2. Tato pumpa je určena k nafukování předmětů, jako jsou stany, paddleboardy atd. Není určena k použití delšímu než 20 minut. Dlouhodobý nepřetržitý provoz může způsobit přehřátí a poškození pumpy.



3. Nepoužívejte nepřetržitě déle než 20 minut.



Před opětovným zahájením nafukování si udělejte 10minutovou přestávku.

4. Pečlivě postupujte podle pokynů k nafukovanému předmětu. Nikdy nepřekračujte doporučené hodnoty tlaku. Předměty mohou prasknout, což může způsobit vážné zranění.
5. Pumpu během používání nikdy nenechávejte bez dozoru.
6. UPOZORNĚNÍ: Abyste snížili riziko úrazu elektrickým proudem, nevystavujte pumpu dešti a skladujte ji uvnitř. Nepoužívejte vzduchovou pumpu ve vlhkém prostředí. Chraňte pumpu před stykem s vodou nebo jinými tekutinami. Nesnažte se pumpu používat s mokryma rukama.
7. Během používání dbejte na to, aby pumpa nenasála písek, kamínky atd. do nafukovacího otvoru nebo přívodu vzduchu.
8. Pokud je pumpa v provozu, nikdy se nedívejte do nasávacího otvoru ani jej nemířte na oči.
9. Nikdy nevkládejte ruku nebo prsty do nafukovacího otvoru nebo přívodu vzduchu.
10. Nikdy se nepokoušejte demontovat nebo zavírat otvory, když je pumpa v provozu.
11. Napájecí kabel nelze vyměnit. Pokud je kabel poškozen, zařízení by mělo být zlikvidováno.
12. Výrobek mohou používat děti od 8 let věku a osoby s omezenými fyzickými, smyslovými a mentálními schopnostmi nebo nedostatečnými zkušenostmi a znalostmi, pokud jsou pod dohledem nebo byly poučeny ohledně bezpečného použití zařízení a jsou si vědomy možných rizik. Neslouží jako hračka pro děti. Čištění a domácí údržba by neměly provádět děti bez dozoru.
13. Výrobek nijak neupravujte.



## CZ: NÁVOD K POUŽITÍ

### MONTÁŽ A POUŽÍVÁNÍ PUMPY:

1. Připojte vzduchovou hadici (6) k jednotce pumpy (1).
2. Připojte zástrčku do zásuvky v autě (4) do odpovídající zásuvky 12 V DC. Nyní se aktivuje displej (8).
3. Vyberte vhodný adaptér (7) a nasadte jej na vzduchovou hadici (6) a na ventil na předmětu, který chcete nafouknout.  
Věnujte zvláštní pozornost varováním č. 2 až 4.
4. Vyberte požadovanou jednotku tlaku vzduchu pomocí tlačítka pro nastavení jednotky tlaku (10).
5. Vyberte požadovanou hodnotu tlaku vzduchu pomocí tlačítek „+“ a „-“ (11) a (12).
6. Stiskněte tlačítko pro zapnutí/vypnutí (9). Pumpa se nyní spustí a na displeji se zobrazí hodnota 0.0. Na displeji se bude zobrazovat aktuální tlak v nafukovaném předmětu.  
Když tlak dosáhne hodnoty zvolené v kroku 4, pumpa se automaticky zastaví.
7. Odstraňte vzduchovou hadici z nafouknutého předmětu a zavřete jeho ventil.
8. Odpojte a demontujte pumpu. Skladujte ji podle pokynů v kapitole „Varování“.
9. Chcete-li pumpu během nafukování vypnout, stiskněte tlačítko pro zapnutí/vypnutí (9).

### Údržba:

Pumpu lze umýt vlhkým hadříkem. Před dalším použitím nechte pumpu zcela vyschnout.  
K mytí pumpy nepoužívejte korozivní kapalinu.  
V koncovce 12V kabelu do zásuvky v autě (4) je pojistka.

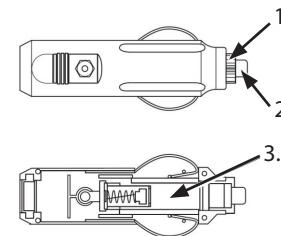

### Chcete-li pojistku vyměnit:

Odšroubujte límeček (1) a vyjměte límeček a koncovku (2) ze zástrčky. Vyjměte a vyměňte pojistku (3). Pojistka musí být nahrazena pojistkou stejného typu a se stejným proudem: 15A  
Změňte polohu koncovky (2) a límečku (3).  
Znovu připevněte límeček (3), dbejte na to, aby nedošlo k překřížení závitu. Utahujte pouze ručně.

### Pokyny pro demontáž pumpy za účelem likvidace součástí po uplynutí životnosti:

- 1) Odstraňte vzduchovou hadici (6) a adaptéry vzduchového ventilu (7). Tyto součásti zlikvidujte jako plast v souladu s místními předpisy
- 2) Jednotku pumpy, kabel a 12 V zástrčku do zásuvky v autě zlikvidujte jako elektrický odpad v souladu s místními předpisy



### TECHNICAL DATA

12V 14A



Spotřebič třídy III

## NO: BRUKERVEILEDNING

### WIND GUST TENT PUMP 12V



Les denne brukermanualen før du tar i bruk produktet. Ta vare på manualen for fremtidig referanse.

1. Pumpeenhet
2. Kontrollpanel
3. 12 V-kabel
4. 12 V-sigarettetterplugg
5. Sikring i pluggenden
6. Luftslange
7. Luftventildyse
8. Display
9. På/av-knapp
10. Enhetsknapp
11. [+] -knapp
12. [-] -knapp

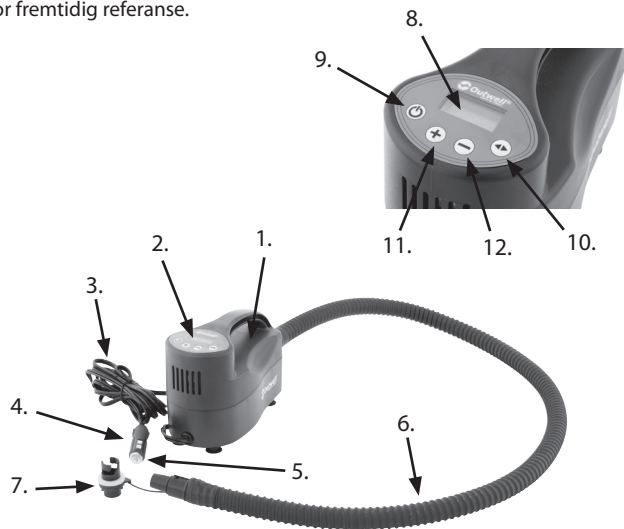

#### ADVARSLER:

2. Denne pumpen er beregnet på å blåse opp telt, padlebrett osv. Den er ikke konstruert for bruk i mer enn 20 minutter om gangen. Bruk i lengre tid kan føre til at pumpen blir overopphetet og skadet.



3. Overskrid ikke 20 minutter kontinuerlig bruk.



Ta en pause på 10 minutter før du fortsetter å fylle luft.

4. Vær nøye med å følge instruksjonene for den gjenstanden du blåser opp. Overskrid aldri anbefalt trykk. Gjenstander som eksploderer, kan forårsake alvorlige skader.
5. La aldri luftpumpen være uten tilsyn når den er i bruk.
6. **FORSIKTIG:** For å redusere risikoen for elektrisk støt må du ikke utsette luftpumpen for regn. Oppbevar den innendørs. Bruk ikke luftpumpen under våte forhold. Nedsenk ikke pumpen i vann eller andre væsker. Bruk ikke pumpen med våte hender.
7. Pass på at sand, småstein o.l. aldri suges inn i luftåpningen eller luftinntaket mens pumpen er i bruk.
8. Se aldri inn i luftåpningen eller rett den mot øynene når pumpen er i bruk.
9. Før aldri hender eller fingrer inn i luftåpningen eller luftinntaket.
10. Prøv aldri å demontere eller lukke åpningene mens luftpumpen er i bruk.
11. Strømkabelen kan ikke skiftes ut. Hvis kabelen er skadet, må apparatet kasseres.
12. Dette apparatet kan brukes av barn fra 8 år og oppover og personer med reduserte fysiske, sensoriske eller mentale evner, eller mangel på erfaring og kunnskap, hvis de er under tilsyn eller har fått instruksjoner om bruk av apparatet på en sikker måte og forstår farene som er involvert. Barn skal ikke leke med luftpumpen. Rengjøring og vedlikehold må ikke utføres av barn med mindre de er under tilsyn.
13. Utfør ikke endringer på produktet.



## NO: BRUKERVEILEDNING

### MONTERING OG BRUK AV PUMPEN:

1. Koble luftslangen (6) til pumpeenheten (1).
2. Koble sigarettetterpluggen (4) til en egnet 12 V DC-utgang. Dermed aktiveres displayet (8).
3. Velg en egnet dyse (7) og fest den til luftslangen (6) og til ventilen på den oppblåsbare enheten. Vær spesielt oppmerksom på advarsel nr. 2-4.
4. Velg ønsket lufttryksenhet ved å bruke enhetsknappen (10).
5. Velg ønsket lufttrykk ved å bruke knappene [+] og [-], dvs. (11) og (12).
6. Trykk på på/av-knappen (9). Nå starter pumpen og displayet viser 0.0. Etter hvert som trykket i den oppblåsbare enheten øker, viser displayet gjeldende trykk. Når trykket når den verdien som ble angitt i punkt 5, stanser pumpen automatisk.
7. Ta bort luftslangen på den oppblåsbare enheten og steng ventilen på den.
8. Koble fra og demonter pumpen. Oppbevar den som beskrevet under "Advarsler" ovenfor.
9. Hvis du vil slå av pumpen under bruk, trykker du på på/av-knappen (9).

#### Vedlikehold:

Pumpen kan rengjøres med en fuktig klut. La pumpen tørke helt før du bruker den igjen. Bruk ikke korroderende væsker til å rengjøre pumpen. Det finnes en sikring i enden på 12 V-sigarettetterpluggen (4).

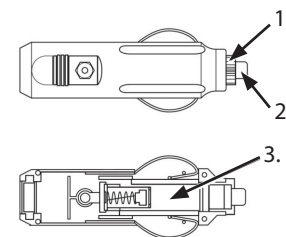

#### Slik skifter du sikringen:

Skru av ringen (1) og fjern den og tuppen (2) fra pluggen. Ta ut sikringen (3) og sett inn en ny. Sikringen må skiftes med en sikring av samme type, og med samme ampereverdi: 15 A. Sett på plass igjen tuppen (2) og ringen (3). Skru inn ringen (3) igjen. Pass på at den følger gjengene. Trekk bare til for hånd.

#### Instruksjon for demontering av pumpen for kassering av komponentene når pumpen har nådd enden av sin brukstid:

- 1) Ta av luftslangen (6) og luftventildysene (7). Kasser disse som plast i samsvar med lokale forskrifter.
- 2) Kasser pumpeenheten, kabelen og 12 V-pluggen som elektrisk avfall i samsvar med lokale forskrifter.



#### TEKNISKE DATA:

12V 14A



Tekniske data:





[outwell.com](https://outwell.com)



Outwell® is a reg. trademark of Oase Outdoors  
EU: Kornvej 9, DK-7323 Give, Denmark  
UK: One Glass Wharf, Bristol, BS2 0ZX

